

# FLEX-AUGER®

## Systemes de distribution d'aliments et accessoires



Let's grow together®



Vous pouvez compter sur Chore-Time  
pour l'expérience, la fiabilité,  
la performance et la confiance.

### L'original digne de confiance

*Souvent imité, jamais égalé !*

- » Chore-Time a inventé le système de distribution d'aliments à spirale vis sans axe FLEX-AUGER® en 1961. Dans les années qui ont suivi, le système FLEX-AUGER® de Chore-Time s'est avéré être le système le plus fiable et le meilleur jamais conçu pour distribuer des aliments.
- » Capacités de transport d'aliments de 6,8 à 160 kg par minute.

## Les composants et les accessoires du système FLEX-AUGER® sont conçus pour être pratiques et performance sans risque



Disponible en cinq calibres, le système FLEX-AUGER® de Chore-Time est doté d'une spirale en acier sans axe à ressort et à haute résistance à la traction. D'un tube en PVC spécialement conçu, pour résister aux ultraviolets et à l'usure.

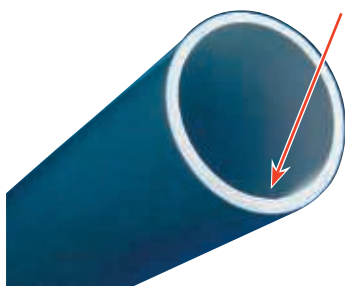

Les coudes courbés en PVC permettent au FLEX-AUGER® de Chore-Time de déplacer les aliments vers le haut, vers le bas ou en virages. Le PVC plus épais au niveau du rayon intérieur offre une zone résistant à l'usure.

Haute efficacité énergétique, tenue très longue durée et fiabilité. Voici la réputation des systèmes FLEX-AUGER® dans le monde entier.

- Contribue à optimiser la conversion des aliments en conservant leur fraîcheur et en réduisant les déchets.
- Choix de capacités de transport pour une large variété d'applications d'alimentation.
- Le système totalement clos distribue les aliments avec précision et de manière économique.
- Transporte les aliments vers le haut, vers le bas, à plat ou en virages.
- Consommation d'énergie et frais d'entretien peu élevés.
- Le système s'installe facilement et prend peu de place.
- Conçu pour être énergétiquement économique, résistant et fiable.
- Garantie de 10 ans dégressive. (Consulter la garantie écrite dans son intégralité pour obtenir des informations détaillées.)
- Des commandes automatiques et des balances sont également disponibles en option.

## Les accessoires FLEX-AUGER® sont élaborés pour durer.™ (Made to Work. Built to Last.®)



Le groupe moteur contient un carter d'engrenage unique et approuvé. L'unité de commande comprend un boîtier en polycarbonate translucide rouge ainsi qu'une trémie latérale presque semi-transparente en polypropylène.



Des raccords supérieurs de la trémie sont disponibles en transparent ou en polycarbonate translucide rouge, ce qui permet de contrôler facilement le niveau des aliments. Des raccords (30 degrés) supérieurs de la trémie sont également disponibles.

La sortie-goulotte en plastique est facile à installer avec plusieurs options de montage.



La balance à aliments de Chore-Time est un outil de diagnostic qui permet de mesurer les performances des oiseaux en fonction de leurs taux et habitudes alimentaires.

## Caractéristiques du système FLEX-AUGER®

Le débit de distribution d'aliments est calculé selon la densité standard de 640 kg par mètre cube.



Let's grow together®

	Modèle 75	Modèle 90 (Standard)	Modèle 90 (Haute vitesse)	Modèle 90 (Très grande vitesse)	Modèle 108 (Standard)	Modèle 108 (Haute vitesse)	Modèle 108 (Très grande vitesse)
Débit de distribution d'aliments par minute*	22 kg	45 kg	54 kg	71 kg	100 kg	113 kg	160 kg
Tr/min du groupe moteur	348	348	425	580	348	425	580
Diamètre externe du tube	76,2 mm	88,9 mm	88,9 mm	88,9 mm	114,3 mm	114,3 mm	114,3 mm
Moteur recommandé à la longueur maximale	1 HP	1 HP	1 HP	1,5 HP	1,5 HP	2 HP	2 HP
Longueur maximale	60 m	45 m	35 m	35 m	45 m	45 m	34 m
Extension standard**	75 m	55 m	40 m	45 m	55 m	55 m	42 m
Applications typiques	Production de poulets de chair et de dindes ou bâtiments d'élevage et de finition de porcs	Alimentation des bovins laitiers ou granulés	Bâtiments de poulets de chair, de poulets reproducteurs, de dindes ou de poules pondeuses ; ou grands bâtiments de porcs	Bâtiments de poulets de chair et de poulets reproducteurs uniquement	Bâtiments de poulets de chair, de poulets reproducteurs ou de poules pondeuses ; remplissage de silos, moulins à grains ou moulins fixes	Bâtiments de poulets reproducteurs ou de poules pondeuses ; remplissage de silos, moulins à grains ou moulins fixes	Bâtiments de poulets reproducteurs ou de poules pondeuses

\* Débit de distribution d'aliments calculé selon la densité standard de 640 kg par mètre cube (40 livres d'aliments par pied cube).

\*\* Les extensions standard utilisent un manchon d'extension à l'extrémité moteur de la première spirale sans axe, plus tube, spirale sans axe et moteur supplémentaires.

**REMARQUE :** lorsqu'un stockage supplémentaire d'aliments ou des rations doubles sont nécessaires, utiliser le système tandem à passage direct de Chore-Time, ou le système tandem à deux moteurs à 30 degrés. Des systèmes tandem sont disponibles pour les modèles 75, 90, HMC et 108. Pour chaque système tandem à passage direct (modèles 75, 90, HMC et 108), réduire de 15 m (50 pieds) la longueur maximale de la ligne pour chaque groupe moteur. Pour les systèmes à trois trémies et à passage direct du modèle 90, la longueur de la ligne doit également être réduite de 15 m (50 pieds). Le modèle 55 de FLEX-AUGER® est également disponible.



**Unités de commandes empilables doubles pour les applications de mélange d'aliments**



Linéaire double

**Les interrupteurs mécaniques et électroniques de Chore-Time garantissent un contrôle fiable des rations.**

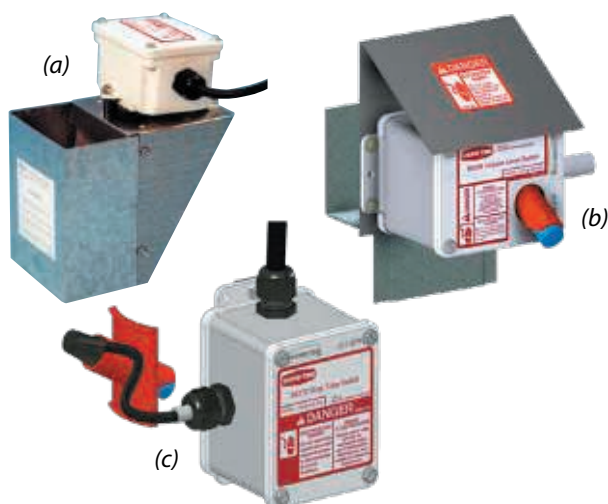

Le contrôle mécanique de niveau de la trémie (a) est utilisé pour maintenir la nourriture à un niveau toujours égal dans la trémie pour un approvisionnement continu. Le contrôle électronique de niveau de la trémie (b) et l'interrupteur de goulotte (c) s'adaptent automatiquement au changement de type d'aliments. Un retardeur programmable intégré évite les fonctionnements de cycles courts.

**Chore-Time offre une variété de commandes précises, fiables et faciles à utiliser, allant des unités multifonctions les plus avancées aux commandes de base à fonction unique.**

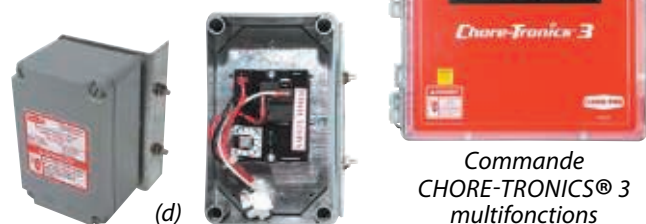

Le minuteur de spirale de Chore-Time (d) peut être utilisé pour éviter que le système de spirale ne fonctionne plus longtemps que le temps prédéfini allant de trois à 100 minutes. Le minuteur empêche le système de fonctionner à vide pendant de longues périodes. Pour plus de protection, le système requiert un redémarrage manuel après l'activation.

Commande CHORE-TRONICS® 3 multifonctions

## Actionneur à glissière du cribleur manuel pour cribleurs linéaires ou à 30 degrés

L'actionneur à glissière du cribleur manuel de Chore-Time permet aux producteurs d'ouvrir et de fermer facilement la glissière de la trémie sans avoir à accéder sous, autour ou à travers les pieds de la trémie et le système de support de la trémie.

- La poignée télescopique s'étend de 1,5 à 2,5 m pour permettre de faire fonctionner l'actionneur depuis l'extérieur de la zone des pieds et des supports de la trémie d'alimentation.
- La conception de pignon et de crémaillère facile à utiliser ouvre ou ferme rapidement les glissières en un peu plus de deux tours.
- Le mécanisme d'ouverture peut être installé pour une utilisation à droite ou à gauche.
- Disponible en version simple et double.

## Tamis pour aliment de Chore-Time

Les tamis en ligne simples et doubles de Chore-Time sont disponibles pour les modèles 90 et 108 FLEX-AUGER®.

Basé sur des modèles standard avec 348 tours par minute.

- La capacité maximale du modèle 90 est de 45 kg par minute et par ligne.\*
- Pour le modèle 108, la capacité est d'environ 100 kg par minute et par ligne.
- Il est possible d'utiliser le tamis en ligne avec le modèle 108 (haute vitesse) à 425 tours par minute.
- Pour le modèle 108 (haute vitesse) de 425 tr/min, la capacité est de 113 kg par minute et par ligne.

## Système de distribution d'aliments à spirale vis sans axe original FLEX-AUGER® de Chore-Time



Actionneur à glissière du cribleur manuel  
(Remarque : la poignée a été raccourcie pour les besoins de la photo.)

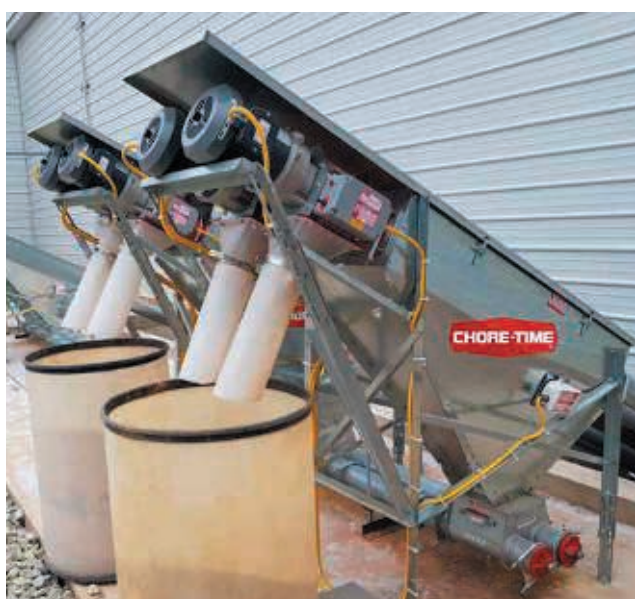

Tamis double en ligne  
(tamis simple en ligne également disponible.)

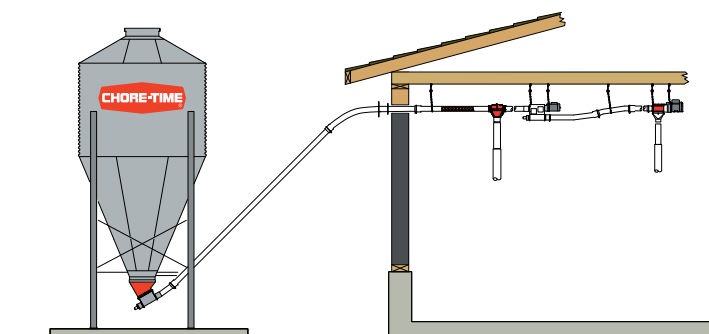

SAS BRIDONNEAU ELEVAGE  
ZA Les Fours - 5 rue des Artisans  
85140 ST MARTIN DES NOYERS

distributeur agréé



Let's grow together®

[www.choretime.com](http://www.choretime.com)

Chore-Time est une division de CTB, Inc.  
Une société de Berkshire Hathaway